

Usvojena godišnja dokumenta

Skupština Privredne/Gospodarske komore FBiH održala je četvrtu sjednicu, u Mostaru, 06. aprila * Razmatrana su i usvojena godišnja dokumenta P/GKFBiH: Izvještaj o radu za 2004. godinu; Izvještaj o finansijsko-materijalnom poslovanju za 2004. godinu; Okvirni program rada za 2005. godinu i Finansijski plan za 2005. godinu

Povodom Izvještaja o radu Komore Skupština je donijela sljedeće zaključke:

1. Komora Federacije svoje aktivnosti utvrđene Zakonom, Statutom i Okvirnim programom rada za 2004. godinu obavila je uz dosta poteškoća (neobavezno članstvo i znatno manje sredstava u odnosu na prethodne godine).

2. Pojačan je napor organa, strukovnih asocijacija i uposlenika u Stručnoj službi, na osnovu čega je program rada realizovan.

3. Izvještaj se prihvata uz preporuke organima i stručnim uposlenicima da koordiniranom akcijom održe kontinuitet rada ove institucije.

Nakon kraće rasprave usvojen je Izvještaj o finansijsko-materijalnom poslovanju P/GKFBiH za 2004. godinu sa Izvještajem Komisije za redovan popis (inventarisanje) imovine Komore (stalnih sredstava, gotovine, potraživanja i obaveza) sa stanjem 31. 12. 2004. godine i Izvještajem Nadzornog odbora o kontroli materijalno-finansijskog poslovanja P/GKFBiH za 2004. godinu.

U raspravi o Okvirnom programu rada zastupnici su konstatovali određene probleme u privredi i predložili da se kao prioritetne aktivnosti ugrade u Program rada za 2005. godinu:

* Zakon o akcizama koji se negativno odrazio posebno na poljoprivrednu proizvodnju i doveo do otpuštanja velikog broja radnika pod hitno mijenjati koristeći iskustva zemalja u okruženju, a u cilju zaštite domaće proizvodnje.

* Insistirati na izmjenama Zakona o carinskoj tarifi i predložiti da za uvoz repromaterijala za poljoprivredu i mehanizaciju za poljoprivredu bude nulta stopa.





- * Predložiti da se na nivou FBiH organizuje Ministarstvo za turizam.
- * Preispitati dobijanje oznake bosanskohercegovačkog porijekla roba EUR - 1.
- * Inicirati donošenje svih zakona na nivou BiH koji su neophodni za jačanje privrede, zakona koji će omogućiti pravni okvir za uspostavljanje i upravljanje tržištem vrijednosnih papira u BiH.

Povodom Okvirnog programa rada P/GKFBiH za 2005. godinu konstatovano je da je Komora FBiH već u prethodnom periodu artikulirala svoje djelovanje. Peta godina od ustroja omogućava određeniji program aktivnosti, posebno u dijelu strukovnog organiziranja i rada strukovnih asocijacija, nastupa i promocije privrede u inozemstvu, informacionog sustava, kao i brojnih drugih segmenata predviđenih ovim programom, bez obzira na predstojeći novi ustroj uslijed izmjene Zakona o komorama i prelaska na novi način financiranja.

Doneseni su sljedeći zaključci:

1. Program aktivnosti za 2005. godinu je okvirnog karaktera, uvažavajući činjenicu da Komora kao javno-pravna asocijacija, ipak, ima utvrđene standardne funkcije i obveze, zbog čega se podrazumijeva kontinuirano obavljanje većine aktivnosti, sukladno potrebama, odnosno zahtjevima svojih članica.

2. Programom aktivnosti su predviđene obveze svih organa Komore, stručnih tijela i pojedinaca, te će sukladno tome i eventualnoj novoj organizaciji biti potrebno sačiniti operativne programe rada po nalogu nadležnih organa, na osnovu kojih će biti moguće vršiti procjenu njihovog angažiranja i pratiti provođenje aktivnosti.

Zaključeno je da se ne mijenja Odluka o članarinama privrednim/gospodarskim komorama u FBiH i usvojen je Finansijski plan Komore za 2005. godinu.

Mira IDRIZOVIĆ

Izlaganje Jage Lasića, predsjednika P/GKFBiH, na Skupštini

Koristim ovu prigodu pozdraviti vas sve u ime Gospodarske komore FBiH. Ukratko ću izložiti presjek gospodarstva FBiH u 2004. godini i osvrnuti se na prva dva mjeseca 2005. godine, kao i na slabosti koje je potrebno otkloniti kako bi gospodarstvo došlo do više zraka za brži razvitak i makar malo približavanje krugu zemalja čija članica i mi želimo biti.

U FBiH poslovnu godinu je završilo 29.527 gospodarskih društava, od toga 21.289 iz gospodarskog sektora što znači iz privrede 72% i 8.238 ili 28% izvan gospodarskih djelatnosti. Ovo je stanje sa koncem devetog mjeseca 2004. i posljednji su podaci Zavoda za statistiku. Obrtničkih radnji registrirano je 37.621, od toga u gospodarskim djelatnostima 34.298, a to je 91,17%, a izvan gospodarskih 3.323 ili 8,83%.

Interesantno je pogledati i strukturu registriranih društava, firmi po djelatnosti. Registrirano je u poljoprivredi 590 firmi, u ribarstvu 22, u rudarstvu 149, u prerađivačkoj industriji 3.952, u opskrbi električnom energijom, plinom i vodom 101, u ugostiteljstvu 1.877, u trgovini 9.521, u ugostiteljstvu 634, u prijevozu vezama i skladištenju 1.845, u finansijskom posredovanju 192 i poslovanju nekretninama, iznajmljivanje i poslovni prostori itd. 2.406.

O bruto domaćem proizvodu i tekućim cijenama ne možemo govoriti sa stoprocentnom sigurnošću. Naša je procjena da se on kreće oko 8,7 milijardi KM (8,27 milijardi u 2003. x 106%) ili 3.480



KM (2.011 USD) po stanovniku (pretpostavka 2,5 milijuna stanovnika u FBiH), što BiH svrstava u dno evropske razine razvijenosti.

Činjenica da u trgovini imamo registriranih 44,72% od ukupnog broja registriranih trgovačkih društava daje zaključiti da moramo ojačati proizvodni sektor u svim granama. Isplate na investicije u 2003. bile su 1.780.000.000 KM i naša je procjena da su isplate zadržane na razini 2003. i u 2004. godini.

Broj zaposlenih se po godinama od 1990. do 2004. smanjivao. Taj pad je zaustavljen i došlo je do tendencije povećanja zaposlenosti u BiH. Zaposlenost se kretala od 408.000 u 1999. godini, 411.000 je bila u 2000. godini, 394.000 u 2002., 387.000 u 2003. i 2004. godine 390.000.

Broj zaposlenih osoba na evidencijama Zavoda za zapošljavanje FBiH po godinama je sljedeći:

Godina	1999.	2000.	2001.	2002.	2003.	2004.
	261,8	261,8	269,0	290,1	304,1	330,0

Na kraju 2004. registrirano je na Zavodima za zapošljavanje 207.000 stručnih osoba (pod stručnim se podrazumijeva kvalifikacija da je kvalificiran ili visokokvalificiran, SSS, VŠS i VSS) ili 63% i 123.000 ili 37% nestručnih osoba u koje ubrajamo NKV, PKV i NSS.

BiH je u 2003. izvezla 1.710 milijuna KM, a uvezla 5.749 milijuna KM. To znači ostvarila je deficit od -4.039 milijuna KM, ili deficit je bio veći 2,36 puta od izvoza, pokrivenost 29,81%. U 2004. izvoz je bio 2.122 milijuna KM, a uvoz 6.369 milijuna KM, deficit -4.247 milijuna KM (2,00 puta deficit veći od ukupnog izvoza FBiH) uz pokrivenost od 33%.

U prva dva mjeseca 2005. ostvareno je 359 milijuna KM izvoza, 880 milijuna KM uvoza, uz deficit u vanjskoj trgovini od -521 milijuna KM i pokrivenost uvoza izvozom 40,8%.

Ako posmatramo rast izvoza, moramo biti zadovoljni stopom rasta u 2004. u odnosu na 2003. za 24,04%. U prva dva mjeseca ove godine on je u odnosu na prva dva mjeseca prošle godine porastao za 23,47%. Uvoz za iste periode je rastao 2004. na 2003. za 10,78% i prva dva mjeseca ove godine u odnosu na prva dva mjeseca prošle godine za 11,38% i rast pokrivenosti je bio veći za 10,86. Možemo biti donekle zadovoljni. Međutim, kad analiziramo osnovice za izračun stopa rasta ne smijemo biti zadovoljni, jer bi se ovakvim rastom navedenih agregata, znači uvoza i izvoza, tek za nekih 15 godina došli do izvozno-uvoznog balansa.

Ono što unosi svjetlo u vanjskotrgovinskom poslovanju jeste početak rada nekih većih kompanija: BH Steel Željezare Zenica, Natrona Maglaj i Krivaje iz Zavidovića, određenih industrijskih

kapaciteta Tuzlanskog bazena i aktiviranje agrokompleksa kao supstituta uvoza roba široke potrošnje.

Ako je prosječna bruto plaća u FBiH u gospodarstvu bila 788,00 KM mjesečno ili 466,30 KM neto, onda svaki mjesec za FBiH sa tom razinom plaća u zemljama izvoznocima u FBiH radi za izvoz u FBiH oko 18.500 ljudi.

Za izvoz roba iz FBiH radilo je prosječno 8.450. To znači da se mjerama poticaja izvoza, uređivanja sustava, kombinacijom mjera carinske i poreske politike, poticajem investicija i drugim mjerama ekonomske politike mora osigurati još oko 10.000 izvozno orijentiranih radnih mjesta.

BiH, pa i FBiH ima preferencijale u zemljama EU i onima sa kojima je potpisala ugovore o slobodnoj trgovini.

Zašto se više ne izvozi u EU, ali i zemlje sa kojima imamo sklopljene ugovore o slobodnoj trgovini?

Osnovni razlog je neuređenost sustava.

Nemamo ispitnih laboratorija kreditiranih kod nadležnih tijela zemalja uvoznica roba iz BiH, koje ujedno vrše i nadzor nad kvalitetom uvoznih roba u BiH. Tu su osjetljiva fitopatologija, mikrobiologija i sanitet.

Do sada smo više puta sugerirali na hitnost uređenja tih područja, ali se još čeka. Mišljenja sam da tu prevladavaju razni interesi i grupe u BiH.

BiH ima i najnižu razinu carinske zaštite u Europi i nema niti sezonskih niti stalnih kontingenta, jer je i to jedan od razloga (i to ključnih) za vođenje agrarne politike u BiH, a time i FBiH.

Kod poreza smo imali različitu poresku politiku u entitetima, pa je praktički kroz takvu politiku stimuliran uvoz, a ne međuentitetska trgovina i





stvaranje jedinstvenog ekonomskog prostora. Uvođenjem poreza na promet proizvoda i usluga na razini BiH, jedinstvenih trošarina (akciza), iako štetnih po domaću proizvodnju i carinske politike i tarifa ujedinio se ekonomski prostor i za očekivati je rapidno povećanje međuentitetske trgovine, a time i smanjenje uvozne zavisnosti zemlje.

Kod uvođenja PDV-a kojeg smatramo velikim plusom suzbijanja sive ekonomije i ravnopravnog položaja domaćih roba na domaćem tržištu, boljeg punjenja proračuna i fondova smatramo da je trebalo provesti stručne rasprave i napraviti stručne analize kao podloge za donošenje svih zakona o PDV-u.

PDV-e kao i svi porezi trebaju pripadati mjestu potrošnje po zadovoljavanju zajedničkih obveza i troškova. Uvođenje formule i prelijevanje prikupljenih sredstava, a jedinstvena stopa znači poskupljenje ogromnog broja osnovnih artikala.

Ako su lijekovi, kruh, mlijeko, školske potrepštine jeftinije u susjedstvu, to znači povećani odliv novca iz zemlje kupovinom. Zato smatramo da je trebalo bolje osluhnuti susjede prije donošenja Odluke.

O dužini rokova povrata pretporeza nema se kome kazati kakve će biti posljedice, mislim da će se gospodarstvo naći u jednoj totalnoj nelikvidnosti.

Želim napomenuti ono što smatram prioritetnim:

1. uređenje sustava kroz izgradnju validnih ispitnih, kalibracijskih i drugih laboratorija za ocjenu usklađenosti standarda i deklaracija;

2. akreditiranje i dovoljan broj zajedničkih obavljenih certificiranja sa zemljama uvoznicama iz BiH i izvoznicama u BiH;

3. izrada informacijskog centra za standarde u našem je interesu, ali je i u interesu zemljama koje izvoze svoje robe u BiH;

4. uređenje granične carinske crte i robnih graničnih prijelaza (432 granična prijelaza neuređena i neosposobljena kadrovski i informativno) kroz smanjenje broja carinskih robnih prelaza i njihovo informativno i kadrovsko osposobljavanje;

5. izravnavanje svih poreskih i carinskih opterećenja na razini države (porezi na dohodak i dobit) u pravcu stvaranja jedinstvenog bh. prostora;

6. izrada i donošenje potpuno nove carinske tarife BiH u kojoj bi sirovine, repromaterijali, rezervni dijelovi i moderna oprema bili oslobođeni carina;

7. osnovati razvojnu banku FBiH čiji bi proizvodi bili priprema izvoza, financiranje banke, kupca ili kupaca, naplata izvoznih poslova, osiguranje za dobro izvršenje investicionih poslova u inozemstvu itd;

8. izgraditi mehanizme zaštite domaćeg proizvoda ukoliko su kvalitetom i cijenom zadovoljavajući;

9. reformirati sudstvo i dovesti ga na efikasnu razinu zadovoljavanja gospodarstva;

10. kod privatizacije ocijeniti što je to opće dobro, što ne smije ići u pretežito vlasništvo stranaca (vode, šume, elektropotencijali itd).

Upravni odbor

Donesene nove odluke

Krajem aprila ove godine, Upravni odbor P/GKFBiH razmatrao je i, u skladu sa Zakonom o porezu na promet proizvoda i usluga i Pravilnikom o primjeni navedenog zakona, donio odluke:

* Tehnološkog manjka i rasipa u doradi/konfekcioniranju meda i drugih pčelinjih proizvoda;

* Tehnološkog manjka u procesima proizvodnje nafte, prirodnog plina i proizvoda prerade nafte i plina;

* Kala, rastura i loma u graditeljstvu;

* Tehnološkog manjka, kala, kvara, rasipa i loma za proizvode u industriji ulja;

* Tehnološkog manjka, kala, kvara, rasipa i loma u industriji stočne hrane;

* Tehnološkog manjka, kala, kvara, rasipa i loma u proizvodnji vina, bezalkoholnog piva, mineralne vode, voćnih sokova, sirupa, gaziranih i negaziranih pića;

* Tehnološkog manjka, kala, kvara, rasipa i loma u proizvodnji mlinskih i pekarskih proizvoda i tjestenine;

* Tehnološkog manjka, kala, kvara, rasipa i loma u proizvodnji šećera;

* Tehnološkog manjka, kala, kvara, rasipa i loma u industriji prerade ribe;

* Tehnološkog manjka, kala, kvara, rasipa i loma u peradstvu i proizvodnji jaja;

* Tehnološkog manjka, kala, kvara, rasipa i loma u proizvodnji i preradi duhana;

* Kala, rasipa, kvara, loma i tehnološkog manjka u ugostiteljstvu.

Upravni odbor P/GKFBiH je ranije donio Pravilnik o dopuštenoj visini kala, rasipa, kvara i loma u trgovini robom na malo i veliko.

Upravni odbor Privredne komore Republike Srpske je donio navedene odluke u identičnom tekstu čime su ovi akti harmonizirani u oba entiteta.

Donesene odluke stupaju na snagu po objavljivanju u "Službenim novinama FBiH".

M. I.

Prva sjednica Odbora Udruženja za razvoj okolinskog upravljanja

Podrška CARDS projektima

U Sarajevu je, sredinom aprila, održana prva redovna sjednica Odbora Udruženja za razvoj okolinskog upravljanja - UROU. Na dnevnom redu bilo je riječi o: suradnji sa aktuelnim CARDS projektima; inicijativi za formiranje savjetovaništa za stručnu pomoć i izboru predsjednika sekcija

Raspravljalo se o CARDS projektu "Podrška terenskim inspekcijama za zaštitu okoliša Europe Aid/119116/C/SV/BA" kao prijedlogu za suradnju koji je dostavio tim CARDS projekta.

Referentni okvir predviđa da se preduzećima ponude metode "samopomoći", u sferi upravljanja okolišem. Žele ponuditi nešto više i konkretnije od samih savjeta i informacija. Sugestija je da se rade pilot-projekti uz osnivanje dva poslovna kluba (članica Udruženja), svaki sa svojim ciljem, o čemu treba da se dogovore članovi, s tim da se uvrste i tehnike "samopomoći".

Zaključeno je da se:

- Prihvata suradnja sa navedenim CARDS projektom, te predlaže (potencijalno) - sniženje emisija, kao preduslov dobijanja okolinskih dozvola, uz formiranje prvog kluba iz prehrambene industrije i drugog kluba iz metaloprerađivačke industrije.

materijalnu pomoć Udruženju. U mogućnosti je da organizuje seriju sastanaka, debatnih klubova ili sličnih skupova o nekim interesantnim i aktuelnim pitanjima iz sektora okolinskog upravljanja, na primjer: ocjena uticaja na okolinu, okolinskih dozvola, energetske efikasnosti u industriji i slično.

Ovaj projekat daje podršku po pitanju institucionalnog jačanja.

Šefik Suljić iz Rudnika Kreka u Tuzli, govoreći o velikoj zainteresiranosti Rudnika za ovu problematiku i spremnosti na suradnju, osvrnuo se na nedostatak propisa na svim nivoima, te na propuste koji se zbog toga čine, kao što je uvoz robe sumnjivog kvaliteta i slično.

Amela Hrbat je govorila o nivou dostignutih aktivnosti u Coca-Coli u okolinskom upravljanju i uvođenja ISO standarda (posjeduju i ISO 14000), tako i već pokrenutom zahtjevu za dobijanje okolinske dozvole, te spremnosti ove kompanije da pomogne i drugima, pružajući svoja saznanja i stečena iskustva.

Aleksandar Knežević informisao je o inicijativi za formiranje Okolinskog savjetovaništa za biznis. Regionalni centar za edukaciju i informacije na području održivog razvoja za jugoistočnu Evropu (REIC) u fazi je osnivanja, kroz podršku UNESCO-ROSTE Venecija, sredstvima italijanske vlade. Jedno od potencijalnih područja djelovanja Centra je Okolinsko savjetovanište za biznis uz pružanje savjetodavnih usluga iz:

- Okolinskog zakonodavstva,
- Tehnoloških procesa,
- Okolinskog menadžmenta,
- Međunarodnog progama i saradnje i
- Posredovanja u obezbjeđenju finansiranja zaštite okoline u privredi.

Usluge Savjetovaništa (s obzirom na očekivanu pomoć UNESCO-a) će u prvoj godini rada biti besplatne za članice onih privrednih komora sa kojima Centar bude imao ugovor o suradnji.

Odbor je dao podršku takvoj inicijativi.

Potencijalni kandidati za predsjednike sekcija su:

1. Alen Robović, Sekcija - Strategija razvoja politike okolinskog upravljanja,
2. Emir Husika, Sekcija - Energetska efikasnost industrije,
3. Amela Hrbat, Sekcija - Implementacija sistema upravljanja EMS i
4. Ismail Kupusović, Sekcija - Upravljanje otpadom i reciklaža.

Mr N. Š. - MUŠIĆ



- Do izbora kompanija - članova kluba, treba doći anketnim upitnicima, koji će se distribuirati uz učešće granskih udruženja P/GKFBiH.

- O prijedlogu Odbora i stavovima treba obavijestiti tim CARDS projekta.

Sa "Podrškom institucionalnom jačanju u oblasti okolinskog upravljanja Europa Aid 2003/071-656" prisutne je upoznao Alen Robović, rekavši da ovaj CARDS projekt nije u mogućnosti da pruži

**Sjednica Odbora Uduženja metalne i elektro industrije**

Istaknuti zajednički interesi

U prostorijama kompanije Aluminij d.d. u Mostaru, 30. marta, održana je 12. sjednica Odbora Udruženja metalne i elektro industrije

Domaćin Mijo Brajković, direktor Aluminija d.d. Mostar, osvrnuo se na stanje u kompaniji i perspektive razvoja, kao i ambijentalne uslove za privređivanje u državi uopšte. Respektabilna je informacija da će i ove godine proizvodnja aluminija prevazići dosadašnje (procjenjuje se na 119. 000 tona), a i podatak da se ide u nove investicione zahvate, uz visoka ulaganja, kao što je Projekat elektrolize, koji će, svojom realizacijom, uz ostale pozitivne pokazatelje, omogućiti zaposlenje velikog broja ljudi.

Prisutnima se obratio i predstavnik Federalnog ministarstva energije, rudarstva i industrije Haris Pašalić, koji se osvrnuo na rad ovog odbora, koji je, po njegovom mišljenju, kvalitetan i aktivan.

Radnim dijelom sjednice predsjedavao je Ramo Buđevac. U raspravi su učestvovali gotovo svi prisutni, ističući problematiku i način rješavanja određenih problema:

- Prioritetno je istaknuto snabdijevanje elektroenergijom: nepovoljne cijene, nedosljednost u kontinuitetu snabdijevanja i nepouzdanost, neuvezanost sistema. Iako je sačinjen novi tarifni sistem i Pravilnik, Pravilnik još nije zaživio. Jedino je zaživjela međukompanijska isporuka, a tarifni principi su ostali isti.

- U kojoj je mjeri Vlada FBiH zainteresirana za razrješenje ovog problema i da li je od strateškog interesa proizvodnja aluminija, ferolegura i slično? Ako jeste, onda bi i njen odnos u pravcu rješenja ovog pitanja trebao biti drugačiji. Konstatirano je da bi elektroprivrede trebale više surađivati sa kompanijama, u cilju iznalaženja zajedničkog rješenja.

- Sigurno je da elektroenergije ima dovoljno.

- Zašto se ne može osigurati veza između izvozno orijentisanih kompanija i isporuka elektroenergije u obostranom interesu?

- Zašto se, na primjer, ne izvozi elektroenergija kroz proizvod, a ne direktno kao energija?

- Izgradnja malih hidroelektrana umnogome bi razriješila sadašnje poteškoće, a istovremeno zadovoljila standarde okolinskog upravljanja.

- Ove kompanije izražavaju i svoju spremnost za ulaganje u termoelektrane i rudnike, u njihovu rekonstrukciju, uz kontraisporuku električne energije. Uvjereni su da bi ovaj prijedlog podržali

i drugi - veliki korisnici električne energije, čiji predstavnici nisu prisustvovali sastanku.

Zaključeno je da:

1. P/GKFBiH, u čijem sastavu su i Udruženje energije i rudnika i Uduženje MEI, treba, u skladu sa svojim nadležnostima, poduzeti aktivnosti na unapređenju odnosa između velikih potrošača elektroenergije, rudnika i elektroprivrede, koordinirajući zajedničke aktivnosti.

2. Izradu idejnog projekta energetske efikasnosti, koja je značajna u prerađivačkoj industriji, treba poduprijeti i raditi na tom, uključujući odbore UMEI i UROU, kao i ostale privredne asocijacije u Komori.

- Zajednički interes treba biti da se proizvođači primarne prerade uvezuju sa proizvođačima finalne prerade. U tom smislu, za svaku su pohvalu aktivnosti Aluminija d.d. i Feala, kao i drugih kompanija iz finalne prerade aluminija, u pravcu realizacije zajedničkih projekata.

- Situacija je povoljnija kad je u pitanju proizvodnja i prerada čelika, odnosno suradnja BH Steela Željezara Zenica i korisnika i prerađivača valjane žice. Ovakvom suradnjom doprinosi se i zaštiti domaćeg proizvoda, zadržavanju finansijskih sredstava namijenjenih za nabavku repromaterijala u državi i postizanjem većih ekonomsko-finansijskih efekata kroz finalizaciju, odnosno viši stepen prerade.

3. Pokazalo se ispravnim formiranje sekcija unutar UMEI, koje praktično rade, ali im nedostaje sistematična organiziranost kroz institucije. U tom smislu, P/GKFBiH će dati logističku podršku u intenziviranju rada sekcija ovog odbora, što je prijedlogom programa Ekspertnog tima i predviđeno.

U raspravi je bilo riječi o Zakonu o carinskoj tarifi i primjeni međudržavnih Sporazuma sa susjednim zemljama.

4. Odbor treba i dalje nastaviti sa stalnim pritiskom prema odgovarajućim institucijama, radi obezbjeđenja predloženih carinskih preferencijala, u cilju stvaranja povoljnog ambijenta za opstanak i poslovanje članica.

Odbor je usvojio Plan rada i Udruženja MEI za 2005. godinu, uz preporuke i sugestije koje su izrečene i uobličene u zaključke, kao i Prijedlog rada ekspertnog tima UMEI na realiziranju Akcionog plana Strategije razvoja MEI za 2005. godinu, u predloženom obimu.

Mr Nafija ŠEHİĆ - MUŠIĆ

Udruženje transporta i veza i Grupacija javnog prijevoza putnika FBiH

Zajednički sastanak odbora

U P/GKFBiH, početkom aprila, održan je zajednički sastanak Odbora udruženja transporta i veza i Odbora grupacije javnog prijevoza putnika u FBiH

Između ostalog, razmatrane su: primjedbe na tekst radnog materijala Zakona o cestovnom prijevozu u BiH, Informacija o rezultatima aktivnosti inspeksijskih organa na suzbijanju nelegalnog prijevoza u BiH, prijedlog kandidata za člana odbora u Udruženju međunarodnog i međuentitetskog prometa, te opravdanost i mogućnosti povećanja cijena usluga u javnom prijevozu putnika.

Pored članova oba odbora prisustvovali su i predstavnici iz više službi ministarstava prometa i komunikacija BiH i FBiH, kao i Vanjskotrgovinske komore BiH.

Zakon o cestovnom prijevozu u BiH

U vezi sa radnim tekstom Zakona, u predviđenom roku pristigle su pismene primjedbe od tri subjekta: „Trans Turist” - Tuzla, „Babić-Bisstours” - Zenica, „Opšte udruženje samostalnih prijevoznika u drumskom saobraćaju” - Sarajevo. Primjedbe su se odnosile na 12. verziju Zakona. Objedinjene su u materijalu koji je poslužio za konkretnu raspravu, a podijeljen je prisutnim.

Analizom ponuđenog teksta i datog pismenog obrazloženja za donošenje Zakona o drumskom prijevozu BiH, kao i pismenih i usmenih prijedloga i primjedbi, Odbor udruženja transporta i veza P/GKFBiH i Odbor grupacije javnog prijevoza putnika su usvojili opće i konkretne primjedbe i prijedloge u vezi sa radnim tekstom Zakona o drumskom prijevozu.

A. Opće primjedbe:

- Navedeni odbori P/GKFBiH smatraju da jedinstveno uređenje saobraćajnog sistema na nivou BiH predstavlja prioritet za sve članice kako ovih udruženja tako i svih prijevoznika na prostoru BiH.

- Zakon o drumskom prijevozu na nivou BiH predstavlja osnovu za uređenje saobraćajne politike i harmonizaciju propisa na svim nivoima upravljanja.

- Ponuđeni tekst predstavlja dobru osnovu da se koncipiraju kvalitetna rješenja za većinu pitanja iz oblasti drumskog prijevoza u BiH.

- U cilju stvaranja preduslova za donošenje Zakona o drumskom prijevozu BiH, neophodno je, sa nadležnim entitetskim i državnim ministarstvima za transport i komunikacije, definirati segmente koji trebaju biti regulirani i u cijelosti definirani ovim zakonom, i one segmente koji će biti naznačeni u tekstu Zakona, koji će se detaljno definirati na nivou entiteta ili nižih nivoa vlasti kroz zakone ili podzakonske akte.

- Imajući u vidu jedinstveno opredjeljenje privrednih subjekata iz djelatnosti drumskog pri-

jevoza putnika i tereta da je ovu djelatnost neophodno definirati na nivou BiH, potrebno je da se, radi realiziranja tog cilja, angažiraju sve nadležne institucije uz sprečavanje politizacije ovog pitanja.

B. Posebne primjedbe:

Pored općih dat je i niz konkretnih primjedbi koje se, uglavnom, odnose na: poboljšanje formulacija teksta, definiranje i razjašnjenje pojmova, licence i kriterije za njihovo dobivanje, redove vožnje, prodaju vozničkih karata i stanične usluge i slično.

Rezultati inspekcije

Ekipa sastavljena od inspektora sa nivoa BiH i FBiH, uz minimalnu pomoć inspektora sa nižih nivoa, izvršila je odgovarajuće kontrole i o tome podnijela usmeni izvještaj. Konstatirano je dosta nepravilnosti. Očekuje se da će konkretni rezultati i poduzete mjere biti prezentirani uskoro i dostupni svim prijevoznicima, kao i javnosti na web stranici Ministarstva prometa i komunikacija BiH.

- Naglašeno je da je poduzeta akcija inspeksijskih službi obavljena uspješno, ali da nije postigla osnovni cilj zacrtan u planu. Zato se traži od inspeksijskih organa da se ova akcija nastavi sa prvenstvenim ciljem suzbijanja nelegalnog prijevoza i isključivanja iz prometa onih koji takav prijevoz obavljaju, zatim suzbijanja zloupotrebe loživog ulja kao goriva, nezakonitog zapošljavanja ili angažiranja radnika i slično.

Bilo je govora i o budućem radu Komisije za usklađivanje redova vožnje, pa je sugerirano:

- Da Ministarstvo prometa i komunikacija BiH, u skladu sa zakonom, riješi pitanje redova vožnje sa Srbijom i Crnom Gorom.

- Da Komisija radi na bazi ovjerenog ranijeg reda vožnje koji će zatražiti od državnog ministarstva prometa i komunikacija.

- Da se prvo raščiste sve mjere koje će predložiti inspeksijski organi u vezi sa obavljenom akcijom kontrole, pa tek onda da se radi na usaglašavanju redova vožnje.

- U vezi sa pitanjem Smaila Šarića zauzet je stav da nema potrebe za vanrednim usklađivanjem linija na bilo kojoj relaciji u FBiH, a da se eventualne potrebe urede na narednom redovnom usklađivanju redova vožnje.

Cijene usluga

Zbog povećanja troškova prijevoza, posebno zbog porasta cijena goriva u prvim mjesecima ove godine, preporučuje se prijevoznicima da povećaju svoje cijene za 10 odsto od 20. aprila 2005. godine ukoliko, u međuvremenu, ne dođe do prihvatljivog pada cijena naftnih derivata na tržištu BiH.



U zadnje vrijeme primijećeno je da neki mediji, pod utjecajem različitih lobija, kritikuju rad Ministarstva prometa i komunikacija FBiH zbog njihovog nastojanja da se uvede što je moguće više reda u javni saobraćaj.

Ovo Udruženje daje punu podršku Ministarstvu za sve njegove akcije koje vode u uređivanju sa-

obraćajne djelatnosti, poštivanju i provođenju svih zakonskih odredbi, uređivanju i uvezivanju ispitnih stanica za preglede tehničke ispravnosti vozila i slično, odnosno svemu onome što poboljšava sigurnost učesnika u saobraćaju.

Fabrudin ĐIKIĆ

Prerađivači drveta

Uredno snabdijevanje trupcima krajem aprila

Dovoljne količine trupaca prerađivači drveta mogu očekivati tek krajem aprila, rečeno je na sastanku Grupacije šumarstva i drvne industrije Privredne/Gospodarske komore FBiH, koji je održan, 30. marta, u Sarajevu

Snabdijevanje sirovinom je gorući problem prerađivača drveta, a uzme li se još u obzir i vremenska nepogoda koja se desila (visok snijeg), prerađivači drveta su se našli u nepovoljnom položaju. Unatoč tome, šumarstvo i drvenu industriju treba posmatrati kao jednu cjelinu i samo dogovorom i argumentima treba rješavati probleme snabdijevanja sirovinom, kontinuitet i kvalitet isporuke, cijenu sirovine i način plaćanja.

će se razgovarati o mogućem etatu u šumarstvu i prerađivačkim kapacitetima.

Jedan od načina uspješnijeg razvoja i jačanja drvne industrije jeste osnivanje klastera u drvenoj industriji radi ostvarivanja zajedničkog interesa i zajedničkog nastupa na tržištu, te usklađivanja cijena svojih proizvoda radi postizanja veće konkurentnosti, a samim tim povećala bi se produktivnost, profitabilnost i zapošljavanje. Unapređenjem kvaliteta proizvoda, ako se provede na odgovarajući način i u skladu sa zahtjevima tržišta, može se povećati domaća potrošnja, izvoz i stopa privrednog rasta.

Potencijali sektora drvne industrije su ogromni, ali do sada nisu napravljeni značajni pomaci i stvaranje klastera jedna je od metoda da se to ubrza.

Potpuna provedba Zakona o šumama FBiH, primjena Zakona o načinu rezanja drveta, kao i



Pošto je drvena industrija strateška grana privrede, osjetno je da nedostaje razvojna strategija šumarstva i drvne industrije, čiji je obostrani cilj izvoz finalnih proizvoda od drveta.

Vežano za odnose šumarstva i drvne industrije, dogovoreno je da se pripremi okrugli sto na kojem

Pravilnika o minimalno tehničkim uvjetima za rad pilana, konsolidovala bi stanje u šumarstvu i drvenoj industriji s tim da treba uporedo raditi na donošenju Zakona o šumama na nivou države i institucija vezano za šumarstvo i prerađivanje drveta.

Šemsa ALIMANOVIĆ

Zakon o trošarinama i akcizama

Reakcije Komore FBiH

Komora je reagirala i napravila svoje viđenje svih zakona o trošarinama visokotarifnim robama pojedinačno, kao i pravilnike o trošarinama za svaku vrstu visokotarifne robe pojedinačno, sa svim su upoznali i nadležna tijela vlasti i uprave, ali se ništa ne događa

1) Zakon o trošarinama (akcizama) kakav je donesen 30. 12. 2004. godine je po prometnike i proizvođače visokotarifnih roba u BiH najpogibniji od svih donesenih od rata do danas. Kako objasniti da su visokotarifne robe pivo, kava, alkoholi (sve vrste), bezalkoholna pića, nafta, duhan i duhanske peradevine, a nisu luksuzni automobili i jahte, nakit od plemenitih metala i luksuzna roba (torbe od kože reptila itd). To znači da je nepotpun obuhvat roba trošarinama (akcizama).

Zakon nije rađen za domicilne tvrtke, za jačanje domaćeg gospodarstva, već za poticaj uvoza u BiH: duhana i duhanskih prerađevina, kave, auto i kućne higijene, kozmetičkih proizvoda, vina, piva itd.

Komora je reagirala i napravila svoje viđenje svih zakona o trošarinama visokotarifnim robama pojedinačno, kao i pravilnike o trošarinama za svaku vrstu visokotarifne robe pojedinačno, sa svim upoznali i nadležna tijela vlasti i uprave, ali se ništa ne događa. To je totalna neodgovornost. Kako je donesen Zakon, vidi se i po tome što je Pravilnik o akcizama (trošarinama) usvojen u Parlamentu osam dana prije Zakona (Pravilnik 21. 12. 2004., a Zakon 30. 12. 2004. godine). Interesantno bi bilo napraviti i analitički pregled ostvarenih prihoda od akciza (ne puku statistiku), pa da se vide posljedice takvog zakona.

2) PDV-e je porez na promet koji je zahvaljujući tehnici obračuna i naplate porez na dodanu vrijednost. PDV-e će u našem sustavu zamijeniti porez na promet proizvoda i usluga i kao i dosadašnji porez na promet proizvoda i usluga snosit će ga krajnji potrošači.

Jedinstvena stopa PDV-a na promet proizvoda i usluga od 17 posto dovest će do promjene poreznog opterećenja proizvoda i usluga koje su predmet prometa u BiH. Trenutnim Zakonom o porezu na promet proizvoda i usluga promet proizvoda podliježe stopi oporezivanja od 10 posto i 20 posto, a promet usluga jedinstvenoj stopi od 10 posto.

Uz navedene stope poreznog opterećenja proizvoda i usluga, naglašavam da je za određen broj proizvoda i usluga važećim zakonom propisano porezno oslobađanje, kao i činjenicu da se oprema i reprodukcijski materijal, uz ispunjavanje određenih uvjeta, mogu nabavljati bezporezno.

Jedinstvena stopa od 17 posto reducira porezna oslobađanja kod velikog broja proizvoda i usluga i

primjena takve stope će dovesti do povećanja cijena kod nekih proizvoda i do 17 posto, a to su:

- 1) Sve vrste kruha i mlijeka,
 - 2) Prirodna i vještačka đubriva, sredstva za zaštitu bilja i sve vrste sjemena i sadnog materijala,
 - 3) Lijekovi i pomoćna ljekovita sredstva koji se stavljaju u promet sukladno propisima o stavljanju istih u promet,
 - 4) Alkohol (etanol) koji se rabi u medicinske svrhe,
 - 5) Udžbenici za predškolsko, osnovno, srednje, više i visoko obrazovanje, na temelju mišljenja Upravnog odbora UIO,
 - 6) Sredstva naoružanja i opreme za vojsku i policiju,
 - 7) Voda za piće iz sustava za vodoopskrbu,
 - 8) Knjige, brošure, časopisi i publikacije stručnog, znanstvenog, umjetničkog, kulturnog i obrazovnog karaktera, službena glasila, dnevni i tjedni tisak,
 - 9) Bebi oprema, osim igračaka,
 - 10) Ortopedske sprave i pomagala, te aparati za poboljšanje sluha i vida,
 - 11) Osobni automobili za invalidne osobe koje se jednom u razmaku od pet godina uvoze ili nabavljaju u BiH, na način i pod uvjetima propisanim carinskim propisima,
 - 12) Proizvodi što ih kao spomeničke, muzejske i arhivske vrijednosti otkupljuju muzeji i arhivi,
 - 13) Oprema za poljoprivrednu proizvodnju,
 - 14) Pčelarski proizvodi, oprema za pčelarstvo i sredstva za zaštitu zdravlja pčela.
- Svi proizvodi su u sustavu poreza na promet imali status opreme, odnosno repromatrijala, a mogli se nabavljati bez poreskih opterećenja, u sustavu PDV-a poskupit će za 17 posto.
- Proizvodi koji imaju stopu poreza na promet od 10 posto, a koji će u sastavu PDV-a imati stopu od 17 posto su sljedeći:
- 1) Informativni materijal za zdravstvene, odgojne, humanitarne i svrhe zaštite okoline, te kataloge muzeja, kulturnih, umjetničkih, znanstvenih, stručnih i drugih izložbi;
 - 2) Turistički, promidžbeni i informativni materijali koji se u vidu prospekata, plakata, brošura i turističkih karata, vodiča, cjenika, planova gradova, informativnih letaka, naljepnica, filmova i videokaseta turističkog sadržaja dijele besplatno;
 - 3) Školska učila, školski pisači i crtači pribor;
 - 4) Mazut;
 - 5) Električna i toplotna energija, lignit, mrki ugljen, kameni ugljen, drveni ugljen, briketi od ugljena, plin dobiven destilacijom ugljena, ogревно drvo, prirodni zemni plin;
 - 6) Osnovni proizvodi poljoprivrede i ribarstva;
 - 7) Proizvodi za ishranu ljudi, uključujući prirodnu mineralnu i prirodnu izvorsku vodu, gaziranu,



negaziranu vodu, prirodne sokove bez konzervansa, osim kave i prerađevina od kave;

8) Sredstva za pranje, toaletni i proizvodi za osobnu higijenu;

9) Obuća, odjeća i rublje, osim obuće i odjeće izrađene od kože reptila i plemenitih krzna divljih životinja;

10) Rabljena motorna vozila, rabljeni plovni objekti, kao i motorna vozila koja se proizvode u BiH;

11) Proizvodi, osim grafičkih proizvoda, motornih vozila, vozila na motorni pogon, nafte i naftnih derivata, duhanskih prerađevina, alkohola i alkoholnih i bezalkoholnih pića, mineralnih i gaziranih voda, piva, kave i prerađevina od kave što ih proizvode:

- poduzeća ili pogoni registrirani za profesionalnu rehabilitaciju i zapošljavanje invalida,
- invalidne osobe u procesu liječenja i rehabilitacije u okviru organizacije invalida,
- vjerske i socijalne-humanitarne organizacije za zaštitu starih i iznemoglih osoba i djece,

- dačke radionice uz uvjet da su prodani krajnjem potrošaču izravno iz proizvodnje ili vlastitih prodajnih mjesta i da su obilježeni jedinstvenim znakom;

12) Pogrebna oprema;

13) Solarni bojleri, generatori, ćelije, kolektori, toplinske crpke i druga oprema za korištenje sunčeve energije, odnosno foto napona;

14) Ekološki prihvatljiva ambalaža za krajnju potrošnju u trgovini i ugostiteljstvu na temelju mišljenja Upravnog odbora UIO;

15) Proizvodi za graditeljstvo, drvena rezana građa i pribor, građevinska stolarija, drvene ploče i instalacijski materijal.

U Zakonu o PDV-u nisu propisana porezna oslobođenja (izuzev 0 posto kod izvoza), pa pri klasičnijem proizvodnji koji će imati manju stopu PDV-a od stope poreza na promet proizvoda valja jednostavno zaključiti da su to svi proizvodi koji su sada opterećeni stopom od 20 posto poreza na promet.

Jago LASIĆ

Odbor za građevinarstvo

Pripreme za izgradnju Koridora Vc u trećoj fazi

Proširena sjednica Odbora za građevinarstvo, IGM i stambeno-komunalnu oblast pri P/GKFBiH održana je krajem aprila * Prezentirani su podaci o dosadašnjim aktivnostima na realizaciji Koridora Vc

Pokretanje javnih radova za privredu naše zemlje od velike je važnosti. Prema mišljenju građevinarstva, najznačajniji infrastrukturni projekat je izgradnja Koridora Vc.

Tokom prošle godine formiran je konzorcij bh. građevinskih kompanija i jedne konsultantske kuće, kojeg čine: Hidrogradnja, GP Put, Bosnaputevi, ŽGP, Jata i IPSA.

Na taj način je pokrenuta inicijativa da se oformi tim koji je spreman ponuditi model finansiranja za narednih 36 km auto-cesta od Visokog prema Zenici (do Drivuše).

Kako je istakla Silvana Marić, izvršni direktor Hidrogradnje, jedan od ciljeva konzorcija jeste i formiranje institucionalnog okvira za realizaciju ovog projekta koji je ne samo infrastrukturni nego i ključni za opstanak i razvoj BiH.

Dosadašnje aktivnosti konzorcija na Koridoru Vc prezentirao je Ešref Gačanin, direktor IPSA-e.

Prema njegovim riječima, u toku je izrada projektne dokumentacije, tehnička studija i procjena utjecaja projekta na okoliš su već završene i predate naručiocu, odnosno Ministarstvu transporta i komunikacija BiH, sada predstoji javna rasprava o tome.

Predlaganje trase, na osnovu čega će se raditi idejni projekat, očekuje se početkom maja, za juli je planirana izrada preliminarne studije izvodljivosti, dok se završetak idejnog

projekta očekuje u martu slijedeće godine. To su rokovi koji su ranije utvrđeni i koji će prema do sada realiziranim aktivnostima konzorcija zasigurno biti ispoštovani.

To znači da će svi potrebni dokumenti za bankare i potencijalne finansijere biti pripremljeni na vrijeme.

Kada je riječ o finansiranju, predloženo je nekoliko načina: koncesioni pristup, finansiranje iz sopstvenih, kao i sredstava međunarodnih finansijskih institucija.

Prema studiji koju su 2001. godine radili Holandski ekonomski institut i IPSA, bilo bi korisno projekat finansirati kroz izdvajanje iz goriva (npr. 15 feninga po jednom litru donijelo bi oko 135 miliona KM godišnje za izgradnju auto-cesta), što bi bila realna osnova za kreditiranje.

Tako bi naša zemlja mogla finansirati pomenuti projekat pod uslovom da se ne javi koncesionar.

Građevinari smatraju kako je za nas u ovom trenutku optimalno rješenje koncesiono finansiranje.

Stoga apeliraju da se što prije pristupi četvrtoj fazi projekta, tj. finansiranju, jer će pripreme i procjene biti brzo završene.

Članovi Odbora su naglasili da je ovo prvi put da su se državni organi složili da je BiH potreban Koridor Vc, te da je to projekat koji bi uposlao brojne ljude iz građevinske i projektantske struke, kao i propratnih djelatnosti.

Kada je riječ o institucionalnom sistemu, građevinari su istakli da komisija za koncesije ne funkcioniše, a ne postoje specijalizirane institucije za upravljanje auto-cestama u BiH.

Preporuke za ubrzanje radova i obezbjeđenje kontinuiteta na Koridoru Vc dali su i predstavnici Sektora za građevinarstvo P/GKFBiH, koji, uz ostalo, predlažu da se u roku pet mjeseci donese Zakon o cestama na nivou BiH, te da se blagovremeno odaberu institucije za reviziju i usvajanje elaborata koji se po etapama dostavljaju resornom ministarstvu.

Dalje, naglašavaju potrebu formiranja "Direkcije za auto-cestu" koju bi imenovalo nadležno ministarstvo, koja bi pratila realizaciju projekta, kao i izradu studije o finansiranju auto-cesta, uključujući sve oblike finansiranja ovakvih projekata koje koriste ili su koristile zemlje EU i naši susjedi.

Selma VARUPA

Sajam u Sarajevu

Turizam i ugostiteljstvo kao proizvodna grana

Od ugostiteljske i turističke djelatnosti očekuje se da ubuduće bude pokretač razvoja u BiH. Tome su usmjereni sva djelovanja raznih klastera koje zajednički organiziraju USAID CCA i REDAH - Asocijacija za ekonomski razvoj regija u BiH, a turističke zajednice u FBiH trude se da to i ostvare

Začudujući je entuzijazam Srbije i Crne Gore kojim su predstavile svoje regije na Međunarodnom sajmu turizma, ugostiteljstva i rekreacije, u Sarajevu, na Skenderiji, od 23. do 26. ožujka. Ponudile su banje i Crnogorsko primorje. Hrvatska je predstavila sve svoje županije.

BiH se potrudila objediniti ponudu na štandovima Turističke zajednice FBiH i županijskih turističkih zajednica.

Dojmljiva je bila Gorazždanska prezentacija na splavu uz klupe pokrivene ćilimima originalnog uzorka.

Tuzlanski kanton predstavio je sve općine, slano more i Lukavački sajam.

Zapadno-hercegovačka županija istakla se uređenjem štanda etnološkim izlošcima, zimskim sportom, suvim smokvama, vinom, rakijom i folklorom.

Hercegovačko-neretvanska pokazala je sve različitosti ove županije. Od vjerskog turizma u Međugorju, Blagaju, Žitomisliću do raftinga, prirodnih parkova i morskog turizma.

Sarajevski kanton prezentirao je hotele, banje, skijališta na olimpijskim planinama.

Srednjobosanski kanton ponudio je Vlačić i Reumal u Fojnici.

Bihačka turistička zajednica ima sve atribute znalca predstavljanja svoje Une i svega što je s njom u svezi.

Hercegbosanska županija predstavila je svoja dostignuća u prihvatu i promoviranju zimskog turizma, kulture, turističkog proizvoda livanjskog sira.

Malo je bilo specijalnih propagandnih materijala starih gradova, biblioteka, vinskih tura, planinskog ili riječnog turizma. Ali, ponuđeni su kvalitetniji materijali u obliku karata turističkih destinacija i nositelja slike i zvuka /CD/.

Izostala je prehrambena industrija da ponudi domaći proizvod.

Agrofood i obrt su zakazali u predstavljanju. Možda s razlogom, jer skupo je izlagati i plaćati ove zakupnine uz troškove prijevoza i noćenja. Izostaju stimulacije za ovakve prezentacije od države.

Porezima je opterećena i ugostiteljska i turistička djelatnost. U našem okruženju se mnogo čini na državnim razinama za podizanje upravo ovih djelatnosti. Na primjer, Slovenija plaća kamatu, a dužnik samo glavnicu za ugostiteljsko-turistički kredit bilo da se radi o standardnoj ponudi ili seoskom turizmu.

Da bi seljaci ostajali na svojim imanjima, Slovenija je odavno ukinula poreze i time zadržala ljude na imanjima. Podiže male tvornice u selima i gotovo da nema neuposlenih. Visoko su razvili ekološku svijest. Mi se time moramo baviti ozbiljno ako želimo privući turiste u BiH.

Na sajmu je, možda, trebao biti okrugli sto - kako najbrže učiniti nešto na poboljšanju ekološke svijesti. I ovaj problem nemoguće je riješiti bez države i proizvesti zdravu hranu, očuvati okoliš, povećati uposlenost.

Upućujemo apel državnim tijelima da se ugostiteljstvo i turizam ozbiljno uvrste u izveznu granu i potiču mjerama kao izvezne grane industrije, prije svega, mislim na oslobađanja poreza na promet, potporom kreditnim linijama sa prihvatljivom kamatom.

Dubravka BANDIĆ

Rezultati istraživanja

Svjetske turističke privrede u 2004. godini

BiH rangirana na 130. mjesto na svijetu na ovogodišnjoj listi turističkih privreda koje se najbrže razvijaju, podaci su Svjetskog savjeta za turizam, objavljeni na godišnjem zasjedanju u Nju Delhiju.

Među 174 zemlje obuhvaćene istraživanjem, BiH zauzima 156. mjesto prema relativnom doprinosu turizma nacionalnoj ekonomiji, dok je, dugoročno gledano, za period od narednih deset godina svrstana na 78. mjesto zbog velikog rasta turističkog prometa koji se očekuje.

Rezultati istraživanja ovog vodećeg svjetskog foruma za turizam pokazuju da će prihodi BiH od turizma u 2005. godini iznositi 641,8 miliona američkih dolara. To znači da će turizam ostvariti udio od 5,8 odsto u bruto društvenom proizvodu i upošljavati 55.932 radnika, a to će predstavljati 4,7 odsto ukupno zaposlenih u državi.

U ovoj godini naš turizam ostvariće skroman rast od 0,7 odsto, ali su očekivanja od 2006. do 2015. godine optimistična - predviđa se rast od 5,2 odsto godišnje. Procjenjuje se da će 2015. godine BiH od turizma zaraditi 1.047,7 milijardi američkih dolara.

Broj zaposlenih u turizmu u svijetu će se ove godine povećati za 2,1 milion ljudi na ukupno 74,2 miliona, što je 2,8 odsto svih radnih mjesta u svijetu.

Zajedno sa radnim mjestima koja turizam posebno kreira, taj broj se penje na 221,6 miliona, ili 8,3 odsto. /Oslobodenje/



Mostar

Međunarodni sajam gospodarstva

Međunarodni sajam gospodarstva Mostar 2005., održan u Mostaru, od 5. do 9. travnja, svojim sadržajima i povratnim gospodarskim učincima zasigurno se učvrstio na vodećim pozicijama u BiH, ali i široj regiji. U osam godina postojanja nadrastao je poznate okvire sajмова u BiH, te postao nezaobilazno mjesto važnih susreta kako u gospodarskom tako i ukupnom značenju za našu zemlju

Na Mostarskom sajmu ove godine zabilježeni su sve sami rekordi. Više od 550 izlagača iz 29 zemalja svijeta. U odnosu na ranije godine zabilježen je rast, napose u sudjelovanju izlagača iz devet zemalja sa svih kontinenata. Svi oni kao novi partneri obogatili su ionako sadržajnu ponudu. Mostarski sajam pokazao je trend rasta i postupnog razvijanja po trećoj zaredom podsajamskoj manifestaciji vina i vinogradarske opreme, te prvi put kao zasebna cjelina knjiga i nakladništvo.

Već tradicionalno na općoj sajamskoj izložbi predstavila se domaća i građevinska, metalna, auto-industrija, zatim elektro i drvna, te kemijska industrija. Nezaobilazni su bili izlagači iz prehrambene industrije, ali i informatike, svijeta telekomunikacija, bankarstva.

Turistički djelatnici i ove godine otkrili su sve čari BiH od njezinih prirodnih ljepota i znamenitosti do prezentiranja naše tradicije, a posebno se predstavio i EKOBIS sajam iz Bihaća. Užitek za oči i nepce bili su upravo gastro-događaji. Uz hercegovačku su se predstavile dalmatinska i srbijanska kuhinja, te reprezentativni hotel Bevanda iz Mostara.

Ovogodišnja zemlja partner bila je Narodna Republika Kina. Najznačajniji kineski predstavnici bili su oni globalno poznate tvrtke Huawei Technologies Ltd. Njihovi stručnjaci predstavili su domete tvrtke u oblasti telekomunikacija. Dovoljno je samo reći da njihove telefonske centrale, repetitore i drugu telekomunikacijsku opremu uvelike koriste u

Njemačkoj, Francuskoj ili Velikoj Britaniji.

Mostarski sajam bio je i mjesto brojnih susreta, poslovnih kontakata, pa i sklapanja konkretnih poslova. Za izdvojiti je veliki poslovni uspjeh SOKO zrakoplovstva iz Mostara. Predstavnici te tvrtke će, prema poslovnom aranžmanu s talijanskim partnerima, udvostručiti svoju proizvodnju na području obrade aluminija. GK HNŽ/K sudjelovala je u više sajamskih programa, a među značajnim je «Prezentacija proizvodno gospodarskih mogućnosti HNŽ/K» tvrtkama i predstavnicima regije Emilia Romagna iz Italije.

Perica JURKOVIĆ



Škola za komore zapadnog Balkana

Pripreme za ulazak u EU

U organizaciji Gospodarske zbornice Slovenije nastavljen je rad evropske škole za komore zapadnog Balkana u Sarajevu, od 23. do 25. marta 2005. godine. Polaznici iz 16 komora BiH, Srbije i Crne Gore i Makedonije, u ovoj fazi rada upoznati su sa tehničkim zakonodavstvom Evropske unije i iskustvima Slovenije u oblastima:

- * Autorska prava i njihova zaštita,
- * Slobodan protok robe,
- * Slobodno kretanje ljudi,
- * Koordinacija sistema socijalne zaštite,
- * Sloboda pružanja usluga,
- * Sloboda protoka kapitala.

Polaznici škole upoznati su sa problemima i obimnim aktivnostima koje je imala Slovenija u periodu priprema za ulazak u EU, što bi moglo biti od velike koristi za privredne subjekte u BiH u ovoj fazi priprema za otpočinjanje pregovora.

Pažnja je posvećena standardima za tehničku robu koje ima 12 hiljada od koje je harmonizirano tri hiljade. Polaznici su upoznati sa procedurama i potrebom ispunjavanja određenih standarda za dobijanje CE znaka, oznake koja potvrđuje da je roba proizvedena u skladu sa EU standardima, a ne u zemljama EU.

Treća faza škole planira se u maju i po već utvrđenom planu će se održati u Srbiji.

M. IDRIZOVIĆ

Zavod za statistiku FBiH

Industrijska proizvodnja u martu veća za pet posto

Industrijska proizvodnja u FBiH u martu 2005. godine u odnosu na prosječnu mjesečnu proizvodnju iz prošle godine veća je za 0,5 posto, a u odnosu na isti mjesec prošle godine za pet posto. Industrijska proizvodnja u FBiH u martu veća je u odnosu na februar za 10 posto

Posmatrano po područjima industrijskih djelatnosti, u martu je u odnosu na prosječnu mjesečnu proizvodnju iz prošle godine industrijska proizvodnja u području rudarstva manja za 1,2 posto, u području prerađivačke industrije manja je za dva posto, a u području snabdijevanja električnom energijom, plinom i vodom veća je za 7,1 posto.

Kada su u pitanju glavne industrijske grupacije industrijskih proizvoda, od januara do marta 2005. u odnosu na isti period 2004. godine proizvodnja bilježi povećanje trajnih proizvoda za široku potrošnju za 17 posto, netrajnih proizvoda za široku potrošnju za 16,9 posto, proizvoda iz grupe neraspoređeno za 2,6 posto.

U februaru 330.398 nezaposlenih

Ukupan broj zaposlenih u FBiH u februaru ove godine, prema kadrovskoj evidenciji, iznosio je 389.866 lica.

Broj zaposlenih u 1991. godini, na teritoriji koja prema sadašnjem teritorijalnom razgraničenju pripada FBiH, iznosio je 631.020, tako da je nivo zaposlenosti u februaru ove godine dostigao 61,78 posto nivoa iz 1991. godine. Krajem februara ove godine u FBiH, na evidencijama službi za zapošljavanje, bilo je 330.398 nezaposlenih lica, što predstavlja povećanje za 2.173 lica ili 0,66 posto u odnosu na januar 2004.

Posmatrano prema kvalifikacionoj strukturi evidentiranih nezaposlenih u februaru 2005., lica sa visokom stručnom spremom nezaposlenih bilo je 5.322 ili 1,61 posto od ukupnog broja nezaposlenih, sa višom stručnom spremom 4.426 ili 1,34 posto, sa srednjom stručnom spremom 71.849 lica ili 21,75 posto.

Potrošačka korpa u martu 453,53 KM

Izdaci za potrošačku korpu u FBiH u martu ove godine iznosili su 453,53 KM, što je za 0,35 KM ili za 0,1 posto manje u odnosu na februar iste godine kada su iznosili 453,88 KM. Ukupan indeks troškova života u martu 2005. godini viši je za 0,4 posto u odnosu na prethodni mjesec.

U pomenutom periodu, indeks troškova života za usluge viši je za 0,1 posto, a za robu za 0,5 posto. Indeks troškova života za ishranu viši je za 1,1 posto, saobraćaj i poštanske usluge viši je za 0,5 posto.

Istovremeno, indeks troškova života za obrazovanje i kulturu niži je za 0,1 posto, za higijenu i njegu zdravlja za 0,9 posto, te stan za 0,1 posto.

Indeks troškova života za opremu stana se nije mijenjao u ovom mjesecu.

Ukupan indeks troškova života u martu ove godine viši je za 3,6 posto u odnosu na prosječan indeks iz 2004., u odnosu na decembar 2004. za 2,8 posto, a u odnosu na isti mjesec prethodne godine za 1,7 posto.

Za tri mjeseca ove godine u odnosu na isti period prošle godine, ukupan indeks troškova života viši je za 0,1 posto.

Prosječna neto plata u februaru 544,86 KM

Prema podacima Zavoda za statistiku FBiH, prosječna mjesečna isplaćena neto plata po zaposlenom u februaru 2005. u FBiH iznosi 544,86 KM. U toku februara ove godine došlo je do povećanja prosječne mjesečne isplaćene neto plate za 0,53 posto.

Od decembra 2004. do februara 2005. prosječna mjesečna isplaćena neto plata iznosi 543,94 KM, što znači da je u odnosu na isti period prethodne godine došlo do porasta prosječne mjesečne isplaćene neto plate za 3,19 posto.

Istovremeno, prosječna mjesečna isplaćena bruto plata po zaposlenom za februar 2005. u FBiH iznosi 801,27 KM.

Bh. komercijalne banke - prosječne kamate u januaru od 8,75 do 10,65 posto

Prosječne kamatne stope na kratkoročne kredite u bh. komercijalnim bankama u januaru 2005. godine su za preduzeća iznosile 10 posto, a za stanovništvo 9,83 posto (portal bh. biznisa u Centralnoj banci BiH).

U istom mjesecu prosječne kamatne stope na dugoročne kredite iznosile su 8,75 posto za preduzeća, te 10,65 posto za stanovništvo.

Kamatne stope u januaru 2005. godine na a vista depozite iznosile su 0,55 posto za preduzeća i 0,79 posto za stanovništvo. Kamatne stope na oročene i štedne depozite iznosile su 2,68 posto za preduzeća i 3,98 posto za stanovništvo.



<u>Djelatnost</u>	<u>Br. završ. rac.</u>	<u>Ukupan prihod /000km/</u>	<u>Ukupan rashod /000 KM/</u>	<u>Troškovi prodaje</u>
Trgovina	8.048	10753714	10653814	9156500
Ugostiteljstvo	516	130737	143348	121.165
Ukupno FBH	18.767	23267018	23283100	18950478

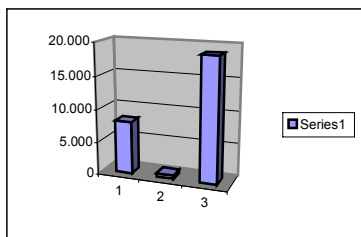

Broj predatih završnih racuna

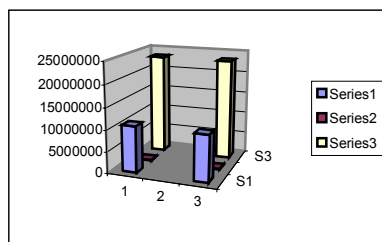

Ukupni prihodi / Ukupni rashodi

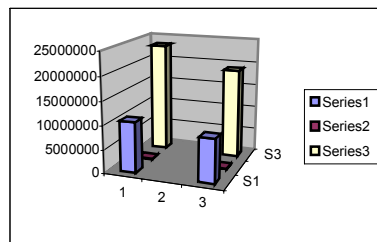

Ukupni rashodi / Trošk. prodaje

S R E D S T V A (31.12.2004.)

<u>Djelatnost</u>	<u>Ukupna sredstva</u>	<u>Stalna sredstva</u>	<u>Materijalna sredstva</u>	<u>Financijska sredstva</u>
Trgovina	6784628	3012725	2.625.128	329229
Ugost.i tur	657.662	570.345	552.191	8858
Uk. FBH	40029253	28998711	26412541	2015768

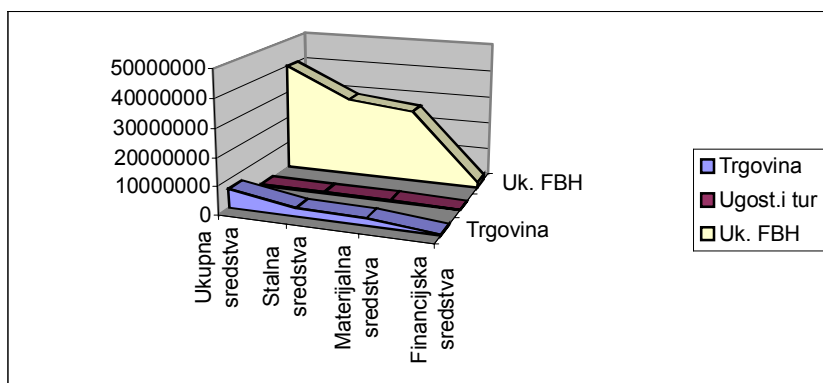

<u>Djelatnost</u>	<u>Br. radnika/h</u>	<u>Osob.doh/mj.</u>	<u>Gubitak za 04.</u>	<u>Akumulir. gub.</u>	<u>Gubitak iznad kapitala</u>
Trgovina	86186	226	120935833	238988145	8386405
Ugostiteljstvo	4353	365	15507651	34466106	906070
Ukupno FBH	338932	366	839970193	2453023296	27753158

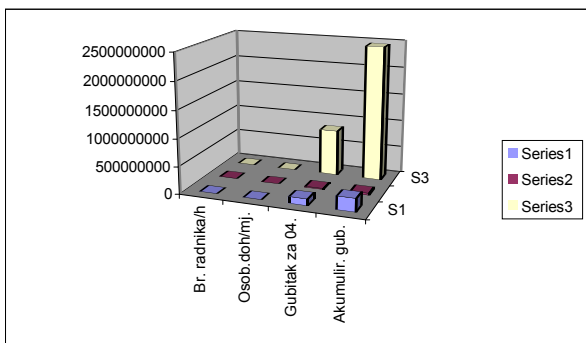

Radnik/h Prosj.od/mj. Gub. 04. Akum. gub.

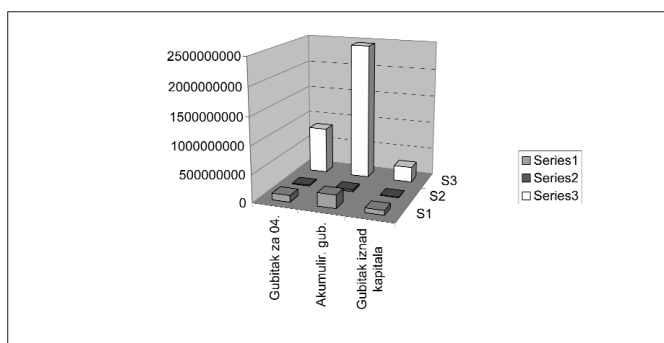

1. Gubitak 2. Akum. gub. 3. Gub. iznad kapitala

*Izvor ZR 2004 - Podaci AFIP d.d. Sarajevo
Pripremila Dubravka Bandić

Udruženje brokera

Sprečavanje šverca vrijednosnim papirima

Udruženje profesionalnih posrednika-brokerskih kuća nakon dobijenih određenih informacija pisмено se obratilo ministru finansija sa prijedlogom da se razmotri mogućnost raspisivanja Četvrtog javnog poziva za upis dionica u FBiH.

U svom obraćanju Udruženje je upoznao ministra da je organizovano u okviru Privredne/Gospodarske komore FBiH. Djeluje već tri godine i radi na organizovanju tržišta vrijednosnih papira i u tom cilju ostvarilo je dobru saradnju i partnerski odnos sa Komisijom vrijednosnih papira FBiH i Registrom vrijednosnih papira FBiH, institucijama koje kontrolišu i regulišu tržište vrijednosnih papira u FBiH.

Sarađujući sa navedenim institucijama Udruženje je došlo do informacija da se na računima građana u FBiH nalazi oko pet milijardi ili gotovo jedna trećina ukupno emitovanih certifikata. Ovo je bio razlog da se Udruženje zainteresuje za ovako veliki broj vrijednosnih papira koji stoje neiskorišteni.

U kontaktima sa vlasnicima navedenih vrijednosnih papira, brokerske kuće su došle do saznanja da još uvijek postoji pojačan interes vlasnika da ih ulože što do sada nisu učinili zbog velike migracije stanovništva i promjena adresa od dana izdavanja certifikata, te neinformisanosti i neznanja.

Ovo su razlozi koji su Udruženje opredijelili da predloži da se razmotre mogućnost raspisivanja Četvrtog javnog poziva za upis dionica u FBiH.

Mišljenja smo da bi se na ovaj način postigla pravda i dala mogućnost građanima koji nisu utrošili svoje certifikate da to učine, te doprinijelo sprečavanju šverca ovim vrijednosnim papirima na ulicama u FBiH.

M. IDRIZOVIĆ

Ujedinjenje Sarajevske i Banjalučke berze

Novac ne poznaje granice

Ono o čemu se već duže vrijeme govori moglo bi se i ostvariti - razjedinjeno tržište bh. kapitala trebalo bi se uskoro ujediniti.

Na bh. tržištu kapitala djeluju Sarajevska i Banjalučka berza. Za takvo malo tržište dvije su berze, smatraju stručnjaci, nepotrebne, a situacija nalaže potrebu za čvršćim povezivanjem ili ujedinjavanjem razjedinjenog tržišta.

U oktobru prošle godine dogovorena je mogućnost spajanja ili akvizicije dviju berzi, a modus bi pronašle mjerodavne institucije. Dionički indeks na dvije berze je gotovo u stalnom porastu. Samo u prošlom mjesecu na Sarajevskoj berzi vrijednost BIFX-a porasla je za gotovo 15%, a tokom istog mjeseca ostvaren je i rekordan promet od gotovo 60 milijuna konvertibilnih maraka.

Nakon stanovitog pada vrijednosti dionica, ali sveukupnog porasta trgovanja u prvoj polovici aprila, u sljedećem razdoblju očekuje se njihov daljnji porast. Preusko tržište postaje kočnica razvoja, stoga je mogućnost njihova ujedinjavanja potpuno izvjesna.

Neko se vrijeme govorkalo i o stvaranju regionalne berze koja bi povezivala tržište Hrvatske, Slovenije, BiH i Srbije i Crne Gore. Svima je znano kako novac ne poznaje ni naciju ni vjeru, već samo pogodno mjesto za oplodnju.

Iznimna aktivnost ulagatelja, najava dolaska i niz stranih ulagača i njihova povećana potražnja za dionicama u BiH tjeraju i mjerodavne na povlačenje konkretnih poteza kako bi se tržište kapitala, u skladu s evropskim standardima, što brže i kvalitetnije povežalo. (Poslovne novosti)

Komisija za vrijednosne papire FBiH

Svaki četvrti stanovnik dioničar

Zaključno sa zadnjim danom prošle godine u FBiH je bilo registrovano ukupno 710 dioničkih društava - emitenata vrijednosnih papira, sa ukupnim osnovnim kapitalom od 13,9 milijardi KM.

Prema podacima Komisije za vrijednosne papire FBiH, u istom periodu registrovano je i oko 550.000 dioničara, što predstavlja gotovo četvrtinu ukupnog stanovništva (portal bh. biznis).

Najveći broj dioničara u FBiH, njih 328.482, skoncentrisan je u jedanaest društava za upravljanje fondovima i jedanaest privatizacijsko-investicionih fondova. Među tih jedanaest fondova, po broju dioničara prednjači BIG (61.353), dok je na začelju Prevent Invest (14.344).

U šest fondova pojedinačni dioničari imaju više od pet posto dionica fonda. Čak tri dioničara u PIF-u Naprijed kontrolišu više od pet posto emitovanih vrijednosnih papira, dok u fondovima Bosfin, Crobih, Eurofond, Herbos i Prevent Invest ima po jedan dioničar sa više od pet posto dionica. U fondovima BIG, Bonus, Fortuna, Mi Group i Prof plus, prema podacima Komisije za vrijednosne papire FBiH, zaključno sa 31. decembrom 2004. godine, nema pojedinačnih dioničara koji kontroliraju više od pet posto dionica.



Rudarstvo

Dobit kao ohrabrenje

Rudari Rudnika mrkog uglja Kakanj i 2005. godinu započeli uspjesima u povećanju proizvodnje

Rudnik mrkog uglja u Kakanju sa 2.200 uposlenih u 2004. godini iskopao je 970 tona uglja, što je za 7,5 odsto povećanje u odnosu na plan. Fizički obim proizvodnje u odnosu na 2003. godinu veći je za 7,2 odsto. Uvećana je i ukupna toplina uglja za 7,8 odsto u odnosu na plan i 2,3 odsto u poređenju sa prethodnom godinom.

Haris
Neimarlija



Prihod rudnika lani je bio 52 miliona KM i veći je za pet miliona od ostvarenog u 2003. godini. Tom uspjehu doprinijela je upravo činjenica da je Elektroprivredi BiH, kao najznačajnijem kupcu, isporučen mnogo kvalitetniji ugalj.

Zarade uposlenih redovno su i na vrijeme isplaćivane u prosječnom mjesečnom iznosu od 500 KM, a plus toga na ime regresa svi uposleni primili su po 320 KM.

Sumirajući ove podatke, generalni direktor rudnika inženjer Haris Neimarlija ističe podatak da je rudnik lani pozitivno poslovao ostvarivši dobit od 16.500 KM.

“Ona nije velika, ali je za nas značajna, jer u proteklih 60 godina rudnik nikad nije poslovao pozitivno. Sve se dogodilo u godini u kojoj smo planirali gubitak od 5,5 miliona KM i nakon 2003. godine u kojoj smo imali minus od 3,7 miliona KM”, kazao je direktor.

Rezultati kao što su ovi iz prošlogodišnjeg poslovanja kakanjskog rudnika ne dolaze preko noći niti sami. Iza njih prvenstveno stoji veliki trud rudara, ali i veoma odgovoran i efikasan menadžment.

Time je ovaj rudnik, kako to ističe i generalni direktor, stvorio stabilne pretpostavke za dalji rast proizvodnje u ovoj godini i još bolje financijske rezultate.

“Naš cilj u 2005. godini je proizvodnja milion tona uglja, otvaranje novih prostorija za njegov iskop i nastavak ulaganja”, kaže u nastavku.

Nakon neugodne zime tokom marta proizvodnju je povećao za deset odsto i taj će rast, prema predviđanjima, biti ostvaren i u aprilu.

Direktor tvrdi da je ovaj rudnik definitivno stao na noge i ulazi u fazu konsolidacije i modernizacije, što podrazumijeva nove investicije i osvajanje ležišta još kvalitetnijeg uglja od onih koja sada eksploatišu.

Prema razrađenoj planskoj dinamici, najznačajnija mjera u konsolidaciji rudnika je zatvaranje Stare jame (okna u središtu grada) na čemu se radi već tri godine. U utrobi zemlje cilj je dokopati se ploče “A” što je neka vrsta novog rudnika iz kojeg će biti vađen znatno kvalitetniji ugalj.

Investiraće i u hidrotehničke objekte u što spada bušenje tunela kroz stijenu u dužini od tri kilometra. Njime će se vode Ribnice sa područja odlagališta skrenuti u rijeku Bosnu. Sredstva za pomenute i još neke investicije, uglavnom, će obezbijediti iz vlastitih izvora.

Direktor Haris Neimarlija, uz sve rečeno, dodaje da rudnik polaže veliku pažnju na zaštitu zaposlenih, ali i okoliša, pridržavajući se standarda ISO 14000.

“Rudnik mrkog uglja Kakanj u protekle četiri godine na ime poreza i doprinosa državi je uplatio 38 miliona KM i zaposlio 340 novih radnika”, kazao je Haris Neimarlija.

Godina 2005. u Akcionom planu restrukturiranja i modernizacije rudnika uglja u FBiH, po mnogo čemu, bi trebalo da bude prelomna za sve, pa i za ovaj rudnik.

Ako se taj plan bude ispoštovao do kraja, u Kakanju bi trebalo iskopati milion i stotinu hiljada tona uglja, broj zaposlenih smanjiti za 204, investirati nešto više od 34 miliona KM i ostvariti cijenu od 3,93 KM/GJ.

Tek kada se sagledaju te obaveze, jasno je zbog čega je za ovaj rudnik od važnosti to da je u prošloj godini pozitivno poslovao. Jednostavno kazano, stabilno je zakoračio u vrijeme koje je pred nama.

Hajdar ARIFAGIĆ



Metalna industrija

Proizvodimo - kupujemo domaće

Kao što smo najavili, predstavljamo i ostale privredne subjekte iz metalnog sektora koji proizvode domaće

**MI Metalinvest Jajce
Tvornica procesne opreme**

Preduzeće MI proizvodi i plasira na tržište:
- Podnice za spremnike,

- Čelične spremnike za naftnu i prehrambenu industriju,
- Spremnike pod pritiskom,
- Silose za žbuku,
- Rekonstrukciju i izradu lakih čeličnih konstrukcija.

U prošloj godini najviše su izvozili u R Hrvatsku:

Naziv proizvoda	Količina	Vrijednost
Spremnici za naftu	oko 150 tona TVL	250.000,00 KM
Lake čelične konstrukcije	oko 70 tona	210.000,00 KM

Linija za proizvodnju podnica

**Remontmontaža d.d. Tuzla**

Ovo preduzeće smatra da bi se na listi domaćih proizvoda trebali naći proizvodi njihovog proizvodnog programa:

- Rezervoari i posude pod pritiskom od čeličnih limova, u cjelini ili iz dijelova,
- Izmjenjivači toplote,
- Čelične konstrukcije,
- Nestandardna oprema, prema zahtjevu naručioca (za oblast ternoenergetike, procesne industrije, rudarstva, petrohemijske i prehrambene industrije),
- Čelična bravarija,
- Kontejneri (poslovni, stambeni, industrijski), standardnih dimenzija i po zahtjevu kupca,
- Čelični mostovi.

Kada su u pitanju **izvozne usluge**, mogu ponuditi:

- Usluge konstruktivnog i reparaturnog zavarivanja,
- Ustupanje kvalifikovane radne snage (bravari, zavarivači, izolateri, farbari...),
- Montažerske i izolaterske radove na čeličnim konstrukcijama naručioca ili vlastite proizvodnje,
- Proizvodnja lon-poslova,
- Izgradnja industrijskih objekata i postrojenja u: ternoenergetici, metalurgiji, rudarstvu, hemiji i petrohemiji, prehrambenoj industriji, vodosnabdijevanju i tretmanu otpadnih voda, remontu i rekonstrukcije industrijskih postrojenja.

Sa svojim proizvodima i uslugama Remontmontaža je trenutno najzastupljenija na tržištima Slovenije, Hrvatske i Njemačke i u tim zemljama ima registrovane i podružnice.

Osnovna djelatnost ovog privrednog subjekta oslonjena je na proizvode crne metalurgije, koji se za sada uvoze, što je jedan od limitirajućih faktora konkurentnosti. Stoga se očekuje da će novoinstalirani kapaciteti u BH Steel Željezara Zenica umnogome raziješiti njihove probleme.

Mr Nafija ŠEHIĆ - MUŠIĆ

Izrada ciklona

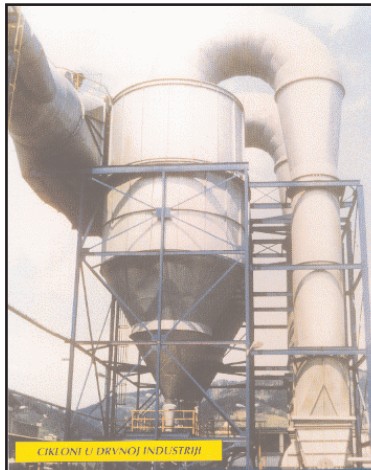

Izrada spremnika za naftu

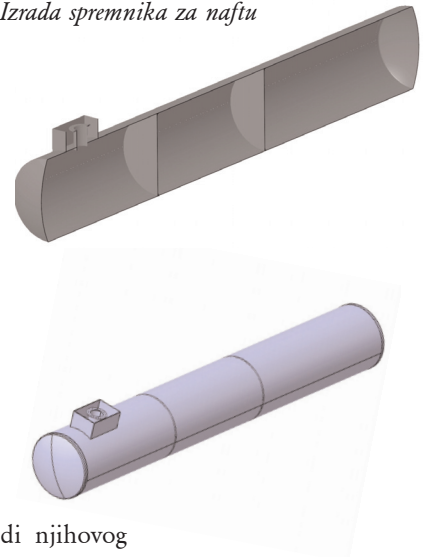



Evropske integracije

Prilika za razvoj BiH

Evropske integracije - Prilika za razvoj BiH naziv je konferencije održane u Sarajevu, u aprilu, u organizaciji ACIPS-a (Asocijacija Alumni centra za interdisciplinarne postdiplomske studije)

Analiziranje sadašnje situacije i pronalaženje najboljih strategija koje svi društveni segmenti trebaju primijeniti na putu ka evropskim integracijama bio je jedan od ciljeva ove konferencije, na kojoj su učestvovali predstavnici domaćih i međunarodnih institucija.

Kratak pregled puta BiH ka evropskim integracijama, šta je dosad urađeno, trenutno stanje i perspektivu, predstavio je direktor Direkcije za evropske integracije Osman Topčagić. Šef Delegacije Evropske komisije u BiH Renco Davidi rekao je da je u ovom trenutku važno završiti obaveze iz studije izvodljivosti i što prije preći u fazu pregovaranja za potpisivanje Sporazuma o stabilizaciji i pridruživanju. O temi Integracijska politika BiH - pitanje kontinuiteta, govorio je predsjednik SDPBiH Zlatko Lagumdžija. Istakao je neophodnost da domaće institucije uzmu sudbinu zemlje u svoje ruke. Uloga OHR-a trebala bi biti transformisana u neku vrstu pregovarača EU koji bi pomogao BiH da preuzme odgovornost na putu ka Evropi, smatra on.

Veliko interesovanje privukla je prezentacija Ranka Markuša o Predpristupnim fondovima EU, s

naglaskom na programe ISPA /zaštita životne sredine; transport, tehnička pomoć (državna uprava, javna preduzeća)/ i SAPARD /poljoprivredna proizvodnja, ruralna infrastruktura/, čiji su krajnji korisnici institucije BiH. Uskoro se otvaraju i neki novi programi. Ima li BiH znanje i ljude koji će znati da iskoriste tu pomoć? Neophodno je pripremati kadrove i resurse koji će moći da se nose s ovim procesima, tj. obučavati ljude da definišu šta treba u određenoj oblasti. Već sad je potrebno učiti evropsko pravo, ekonomiju, poljoprivredu i dr. Pri tom se ne treba zaustavljati samo na državnoj upravi nego raditi na stalnom povećavanju opće svijesti o značaju procesa evropskih integracija, prvenstveno, kroz pružanje podrške razvoju BiH upotrebom različitih instrumenata i mehanizama EU (pravnih, finansijskih, tehničkih i sl).

Osim podatka da je 2009. godina okvirni ciljni period, na konferenciji je rečeno da bi do tada BiH mogla biti tek u fazi zemlje kandidata, odnosno u poziciji u kojoj se danas nalazi Hrvatska.

Proces pristupanja EU predstavlja jedinstvenu opciju za BiH i zahtijeva mobilizaciju svih struktura i segmenata društva, koji trebaju shvatiti i prihvatiti svoje zadatke. I ovom konferencijom željela se promovirati potreba za mnogo većim učešćem ne samo institucija vlasti nego i civilnog društva, akademskih institucija, medija i poslovnog sektora.

Lejla SADIKOVIĆ

Radionica za menadžment

Razvoj članstva i prihod osim članarina

Pod pokroviteljstvom CIPE-a, Centra za međunarodno privatno poduzetništvo, održana je, 11. ožujka, u Sarajevu, "Radionica za menadžment biznis asocijacija", a pripremana je zajedničkim naporima P/GKFBiH i PKRS i CIPE-a. Prisustvovali su predstavnici udruženja-grupacija u privrednim komorama, kao i uposlenici u poljoprivredno-prehrambenom sektoru komora, jer je ciljna grupa bio poljoprivredno/prehrambeni sektor.

Glavna tema seminara je bila "Razvoj članstva i prihod osim članarina", a cilj je bio:

* shvatiti značaj članstva u okviru cjelokupnog programa udruženja,

* shvatiti različite tipove struktura, osnova i kategorija članstva,

* shvatiti značaj evidencije članstva,

* uvidjeti koji proizvodi privlače članove.

Uvijek se mora imati na umu:

- Zašto je razvoj članstva značajan?

- Zašto se ljudi udružuju?

- Tko su članovi?

Moraju se znati vrednovati usluge koje se pružaju članicama, a na povećanju brojnosti članstva trebamo raditi svi.

Koji su izvori prihoda pored članarina?

* Izvori prihoda pored članarina unutar udruženja (publikacije, izložbe, seminari)

* Izvori prihoda vezanih osoba udruženja (fondacije, ugovori sa vladom, grantovi od kompanija)

* Izvori prihoda izvan udruženja iz zasebne korporacije (investicioni fondovi, zajednička ulaganja)

Erina LASIĆ

BiH na 89. mjestu po korištenju IT u svijetu

Na listi zemalja koje najviše koriste informacione tehnologije (Global IT Report), koju je izradio Svjetski privredni forum, Singapur se nalazi na prvom, a BiH na 89. mjestu.

Iza Singapura, na drugom mjestu nalazi se Island, dok je treće i četvrto mjesto pripalo sjevernoevropskim zemljama Finskoj i Danskoj. Sjedinjene Američke Države po korištenju informacione tehnologije nalaze se tek na petom mjestu.

Od zemalja u našoj regiji, Slovenija je na 32., Hrvatska 58., Srbija i Crna Gora 79., a Makedonija na 85. mjestu.

Na posljednjem, 104. mjestu ove liste je afrička država Čad.

Pivo i brašno ponovo bez carina

Vijeće ministara BiH odlučilo je na sjednici, 12. aprila, da ponovo uvede nultu carinsku stopu na uvoz brašna i piva iz Srbije i Crne Gore. BiH je u februaru, u vidu kontramjere, povećala carinska opterećenja na ove artikle, nakon što je Crna Gora, suprotno Ugovoru o slobodnoj trgovini, uvela zaštitu od prekomjernog uvoza brašna i pšenice iz BiH, povećavši carinu na 30 odsto, a Srbija sličnu mjeru primijenila na pivo iz naše zemlje.

Odluka Vijeća ministara, koja je stupila na snagu odmah, uslijedila je nakon što je SCG dostavila dokaz da na uvoz brašna i piva iz BiH ne naplaćuje dažbine suprotne Ugovoru o slobodnoj trgovini, kazao je Dragan Doko, ministar vanjske trgovine i ekonomskih odnosa BiH.

Vijeće ministara je prihvatilo mišljenje ovog ministarstva kojim podržava izmjenu zakona o carinskim tarifama u dijelu koji se odnosi na uklanjanje carine na kvasac, aktivni kvasac i pekarski kvasac u iznosu od 1,5, odnosno 1,6 KM po kilogramu suhog i svježeg kvasca. Izmjene će, smatra Vijeće ministara, stimulisati domaću pekarsku proizvodnju.

Ministar Doko je naglasio da Mješovita komisija za praćenje provođenja Ugovora o slobodnoj trgovini sa Hrvatskom, uprkos insistiranju bh. članova, još nije postigla dogovor o terminu sastanka radne grupe, koja bi trebala predložiti rješenja za prevazilaženje problema u vanjskoj trgovini sa ovim susjedom. /Oslobođenje/

Šumari FBiH Ekološke aktivnosti

Paletom konkretnih i korisnih projekata Udruženje šumarskih inženjera i tehničara FBiH želi da doprinese poboljšanju ekološkog stanja u šumarstvu i praktičnoj primjeni održivog razvoja u BiH.

U projekte su uključeni stručnjaci iz svih oblasti kako bi se postigli što kvalitetniji rezultati. Ukratko, evo nekih od projekata:

1. Spasavanje biotopa i vrste velikog tetrijeba (Tetrao urogallus)
2. Reintrodukcija dabra u BiH (Castor fiber),
3. Farmski uzgoj jelena lopatara (Dama dama),
4. Supstitucija mineralnih, teško razgradljivih ulja, organskim lahko razgradljivim u eksploataciji šuma,
5. Čišćenje šuma od krupnog otpada,
6. Zamjena cirkulara sa racionalnim pilama za rezanje trupaca,
7. Ogled sa čičokom na području Kantona Sarajevo (Helianthus tuberosus)
8. Reintrodukcija malog tetrijeba (Lyrurus tetricus).

Š. A.

Seminari

Uvođenje produkcije certificiranog drveta

S ciljem da se doprinese gazdovanju šumskim resursima u FBiH i RS održani su seminari u Sarajevu (20. aprila) i na Sokocu (18. aprila) koje je finansirala Vlada Kraljevine Holandije, u čiji je rad aktivno uključena i P/GKFBiH.

To je dio projekta "Uvođenje produkcije certificiranog drveta u BiH", koji provodi holandska konsultantska kompanija "Ameco envirometal service", u suradnji sa Uredom za BiH Regionalnog centra za okoliš za Srednju i istočnu Evropu.

Jedan od ciljeva ovog projekta jeste i podrška produkciji certificiranog drveta prema međunarodno priznatim standardima, kako bi bile zadovoljene socijalne, ekonomske i ekološke potrebe sadašnjih i budućih generacija.

Š. A.



Zakoni i propisi

Utvrđene Izmjene i dopune Zakona o PDV-u

Vijeće ministara BiH je utvrdilo Prijedlog zakona o izmjenama i dopunama Zakona o porezu na dodanu vrijednost (PDV). Izmjenama i dopunama Zakona prolongiraju se rokovi za početak registracijskog procesa PDV-a do 1. jula 2005. godine, a ne, kako je ranije bilo regulirano, do kraja marta ove godine. Potpuna primjena Zakona o porezu na dodanu vrijednost pomjera se sa 1. jula 2005. godine na 1. januar 2006. godine.

Zakon o konkurenciji

Zastupnički dom Parlamenta BiH usvojio je Zakon o konkurenciji kojim se uređuju pravila, mjere i postupci zaštite tržišne konkurencije, nadležnosti i način rada Konkurencijskog vijeća na zaštitu i promociju tržišne konkurencije u BiH.

Donošenjem ovog zakona jača se jedinstveni ekonomski prostor u BiH i uspostavlja efikasnija i slobodna tržišna konkurencija kao jedna od osnova moderne tržišne ekonomije.

Odluka o načinu obavljanja veterinarsko-zdravstvenog pregleda i kontrole životinja prije klanja i proizvoda životinjskog porijekla

Vijeće ministara BiH je donijelo Odluku o načinu obavljanja veterinarsko-zdravstvenog pregleda i kontrole životinja prije klanja i proizvoda

životinjskog porijekla. Donošenjem ove odluke i njenom primjenom na teritoriji BiH garantira se kvaliteta i higijenska ispravnost naših proizvoda, ispunjava se jedan od uvjeta EU i stvaraju pretpostavke za izvoz naših proizvoda u zemlje članice EU i na tržište trećih zemalja.

Zakon o registraciji poslovnih subjekata

Parlament FBiH je usvojio Prijedlog zakona o registraciji poslovnih subjekata i njegovo stupanje na snagu se očekuje po objavljivanju u "Službenim novinama FBiH".

Nacrt zakona o inspekcijama u FBiH

Na Domu naroda Parlamenta FBiH usvojen je Nacrt zakona o inspekcijama u Federaciji BiH.

Prijedlog zakona o sistemu poboljšanja kvaliteta, sigurnosti i o akreditaciji u zdravstvu

Parlament FBiH je utvrdio Prijedlog zakona o sistemu poboljšanja kvaliteta, sigurnosti i o akreditaciji u zdravstvu. Ovim zakonom se prvi put sistemski definiše pitanje razvoja organizacionih, tehnoloških i kliničkih standarda koji se odnose na ishode zdravstvene zaštite, standarda koji će biti mjerljivi i na osnovu kojih će se objektivno ocjenjivati stepen kvaliteta i sigurnosti zdravstvene ustanove ponaosob, te u tom okviru kvalitet pruženih zdravstvenih usluga. *M. I.*

Potražnja

Slovačka kompanija specijalizirana u oblasti proizvoda za ishranu životinja traži trgovinsku saradnju. Kompanija traži uvoznike i nudi usluge distribucije agroproizvoda u Slovačkoj.

Kontakt: Euro Info Centre, National Agency for Development of SMEs, Mrs. Olga Nemethova, Zahradnicka 153, 821 08 Bratislava 2, Slovakia, telefon: +421-2-55571610, faks: +421-2-55571602, e-mail: eicsk672@nadsme.sk

Rumunska kompanija koja se bavi trgovinom a malo prehrambenim proizvodima traži dobavljače začina, kikirikija, gljiva, ananasa, riže, maslina i maslinovog ulja.

Kontakt: Euro Info Centre Galati, Chamber of Commerce Industry and Agriculture, g. Raluca Candea 13, Eroilor Street, 800119 Galati, Romania, telefon: 40 236 460029/473580, faks: 40 236 460302, e-mail: eic@galati.astral.ro

Francuska firma IBD bavi se realizacijom industrijskih projekata koji se odnose na proizvodnju i montažu:

- ventilacijskih kanala,
- cjevovoda i ostalih elemenata za otprašivanje,
- inox posuda pod tlakom za industriju tekstila,
- inox ispiraća i evaporatora za kemijsku industriju,
- cjevovoda za sušaće u industriji papira i lakirnicama u automobilskoj industriji itd.

Firme iz BiH zainteresirane za proizvodnju navedenih vrsta proizvoda, mogu se obratiti na adresu: IBD sarl, 18/20, rue Augustin Drapiez, 59 000 Lille, France, telefon/telefaks: + 33 0)3.20.53.84.11, e-mail: meden.ibd@tiscali.fr Kontakt osoba: *Hrvoje Meden.*



Najčešća pitanja vezana za Helicobacter pylori i ulkusnu bolest

Šta je Helicobacter pylori?



Helicobacter pylori (H. pylori) je spiralna bakterija otkrivena u sluznici želuca i uzročnik je preko 90% duodenalnih ulkusa i skoro 80% stomačnih ulkusa.

Prije 1982, dakle, prije njenog otkrića, začinjena hrana, kiselina, stres i životni stil su se smatrali glavnim uzročnikom ulkusnih bolesti. Većini bolesnika su se davali H2 blokatori i inhibitori protonske pumpe najčešće dugotrajno bez prave mogućnosti izliječenja. Ovi lijekovi su smanjivali nelagodne simptome ulkusa, ali nisu liječili infekciju. Tek otkrićem uzročnika i početkom terapije antibioticima u kombinaciji sa već korištenim lijekovima počeli su se dobijati rezultati potpunog izliječenja.

Koliko je česta infekcija sa Helicobacter pylori?

Oko dvije trećine čovječanstva je zaraženo ovom bakterijom, ali nemaju svi izražene simptome ulkusne bolesti.

Koja oboljenja H. pylori izaziva?

Većina osoba inficiranih ovom bakterijom nikada nema nikakvih simptoma oboljenja. Međutim, dugo-

trajno prisustvo ove bakterije izaziva hronični ili povremeni gastritis kod odraslih i kod djece. Nadalje, uzrokuje gastrični i duodenalni ulkus. Inficirane osobe imaju mogućnost od dva do šest puta više mogućnost da obole od karcinoma želuca.

Koji su simptomi ulkusne bolesti?

Najčešći simptomi čira su tupi ili žareći bol u epigastriju (području oko želuca). Ovaj bol se tipično javlja kada je stomak prazan, između obroka i rano ujutro, ali može i u drugim dijelovima dana. Može trajati nekoliko minuta, pa i satima, i može se ublažiti uzimanjem hrane ili uzimanjem antacida (rupurut, gastal, magalox, kompensan i sl).

Simptomi mogu biti i mučnina, povraćanje i gubitak apetita. Može se javiti i krvarenje koje za posljedicu ima anemiju.

Ko bi se trebao testirati na H. pylori?

Osobe sa aktivnim gastričnim ili duodenalnim ulkusom bi se trebale testirati na Helicobacter. Ukoliko se test pokaže pozitivnim treba ih tretirati odgovarajućom terapijom. Međutim, manje specifični testovi se mogu izvesti na svim pacijentima koji imaju izražene neke od navedenih simptoma.

Kako se Helicobacter dijagnosticira?

Postoji nekoliko metoda za određivanje Helicobacter pylori:

1. Serološki testovi koji određuju H. pylori IgG antitijela čime se određuje da li je osoba bila inficirana. Senzitivnost i specifičnost ovih testova se kreće od 80% do 95%.

2. Drugi metod je urea za test iz izdahnutog zraka. Bazira se na činjenici da H. pylori brzo metaboliziraju ureu. Riječ je o osjetljivom testu.

3. Endoskopski-Biopsijom, te histološkim pretragama tkiva uzetog biopsijom.

Koja terapija se koristi za eradicaciju Helicobacter pylori?



Terapija koja se koristi je tzv. trojna terapija koju određuje liječnik. Liječnik određuje kombinaciju antibiotika i inhibitora protonske pumpe, ili H2 blokera u trajanju od 14 dana.

Procenat izliječenih, po nekim američkim studijama, je i do 94%.

Kako se ljudi zaraze ovom bakterijom?

Najčešće se prenosi sa osobe na osobu, te preko kontaminirane vode. Neke tvrdnje da su mačke prenosioci su često osporavane i nemaju osnovane potvrde.

Šta se može učiniti na prevenciji infekcije?

Održavanje higijene ruku, pribora za jelo, te korištenjem vode iz provjerenih izvora je najsigurniji način prevencije infekcije.

Mr. pb. Maja KNEŽEVIĆ - ČERANIĆ
Apoteka MY MEDICO

GLASNIK

Privredna/Gospodarska komora
Federacije Bosne i Hercegovine

List izlazi mjesečno
Godina VI
Broj 31
April/travanj 2005.

GLASNIK uređuje
Redakcijski kolegij:
Željana Bevanda, glavni urednik,
Mira Idrizović, odgovorni urednik,
članovi:

Šemsa Alimanović, Dubravka Bandić, Ljubo Dadić, Fahrudin Đikić,
Juso Škaljić i Meliha Velić, sekretar Redakcije.
DTP: "Privredna štampa"

Adresa:

Privredna/Gospodarska komora FBiH
- za Glasnik -
71000 Sarajevo
Branislava Đurđeva 10/IV
Kontakt osoba: Meliha Velić
Telefon: 033/267-690
E-mail: m.velic@kfbih.com

Telefoni:

033/663-370 (centrala)
033/217-782
Faks: 033/217-783
www.kfbih.com

Izdavač:

"Privredna štampa" d.d. Sarajevo



Štampa:

Birograf, Sarajevo
Gajev trg 2
Za štampariju
Rizah Mustafić

Besplatan primjerak

ENERGOINVEST - TVORNICA DALEKOVODNIH STUBOVA SARAJEVO

Tvornica dalekovodnih stubova u Sarajevu djeluje od 1953. godine. Do sada je proizvedeno oko 380.000 tona dalekovodne konstrukcije koja je ugrađena u značajne energetske objekte širom svijeta.

Proizvodnja je bazirana na dva osnovna programa:

- **Proizvodnja metalnih konstrukcija i njihovih dijelova,**
- **Površinska zaštita vrućim cinčanjem čeličnih konstrukcija i elemenata.**

Oba procesa kontrolišu se u skladu sa ISO standardima i prema zahtjevima kupaca.

Kontrola organizacije kompletnog procesa rada u Tvornici vrši se u skladu sa standardom ISO 9001:2000

PROIZVODNJA METALNIH KONSTRUKCIJA I ELEMENATA

DALEKOVODNI STUBOVI ZA SVE NAPONSKE NIVOE; STUBOVI KONTAKTNE MREŽE; STUBOVI ZA RASVJETU, REFLEKTORE I ANTENE, METALNE KONSTRUKCIJE I ELEMENTI PO NARUDŽBI



POVRŠINSKA ZAŠTITA VRUĆIM CINČANJEM

NAJKVALITETNIJA ANTIKOROZIVNA ZAŠTITA ZA ČELIČNE KONSTRUKCIJE I ELEMENTE

Ova zaštita se koristi kada je potrebno osigurati kvalitetnu dugotrajnu zaštitu čeličnih elemenata od korozije. Za konstrukcije namijenjene za vanjsku montažu i upotrebu ova vrsta površinske zaštite nema alternativu. Zahtjevi ekologa postavljaju imperativ vrućeg cinčanja kao obaveze za sve čelične elemente predviđene za vanjsku upotrebu. Cinčanje se obavlja potapanjem čeličnih predmeta u kadu sa rastopljenim cinkom dimenzija 9300 x 1400 x 2200 mm. Osnovne prednosti ove vrste zaštite od korozije su:

- dugotrajnost i ekonomičnost, jer zaštita traje od 30 do 50 godina - nema troškova održavanja;
- potpuno prekrivanje vanjskih i unutrašnjih površina - velika otpornost na udar;
- estetski izgled uz mogućnost da se naknadnim bojenjem prilagodi ukusu kupca;
- kontrola kvaliteta, jer se proces cinčanja odvija u tvornici.

Moguće je cinčati: sve čelične elemente i konstrukcije, ukrasne ograde i kapije i ostale proizvode za koje želimo da izgledaju lijepo i da dugo traju uz minimalne troškove održavanja.



MI SMO:

ENERGOINVEST - TVORNICA DALEKOVODNIH STUBOVA

DŽEMALA BIJEĐIĆA 164,
71000 SARAJEVO
Telefoni: 033/766-850 i
541-295; faks: 033/468-478
<http://www.pksa.com.ba>
e-mail: ener-tds@bih.net.ba